

FAUTEUIL MULTI-SOINS À HAUTEUR VARIABLE ÉLECTRIQUE

ELECTRICAL MULTI TREATMENT CHAIR

multik
Le confort longue durée



Adaptabilité
Adaptability

Hygiène
Hygiene

Ergonomie
Ergonomic

Design
Design

Confort
Comfort

www.carinamedical.com

multik
Le confort longue durée

• Fauteuil à hauteur variable électrique

Chair with electric height adjustment

• Châssis composé de 2 colonnes télescopiques permettant d'avoir une très grande stabilité du fauteuil

Frame comprised of 2 telescopic columns providing the couch high stability

• Qualité acier revêtement peinture époxy, coloris SABLE

Steel quality, epoxy coat, colour sand

• Commande : une télécommande manuelle avec fixation à droite ou à gauche du fauteuil

Control: Hand remote controller

• Sellerie en forme ergonomique très grand confort, largeur 700, classé non feu M1, 7 coloris au choix. Spécialement développée pour un confort optimum du patient (très bon maintien lombaire, tête adaptée, réglable et amovible pour le maintien de la nuque)

Comfortable shaped upholstery with good density, width 700, M1 class, 7 colours available. Specially developed for optimal patient comfort (very good lumbar support, adaptable head rest that can be adjusted and removed for excellent neck support)

• Réglage du dossier et de la jambière par 2 vérins électriques indépendants

Back rest and leg rest adjustment via 2 independent electric jacks

• Inclinaison de l'assise électrique

Inclination of the seat is electric

• Proclive/déclive complète du fauteuil (position de Trendelenburg)

Trendelenburg and Anti-Trendelenburg position as standard

• Équipé d'une paire d'appui-bras ajustables montés sur rotules, de 2 rails latéraux qui permettent d'accepter de nombreux accessoires et de régler les appui-bras sur la longueur, d'un porte rouleau pour drap d'examen dans le dossier

Equipped with 2 arm rests fitted on kneecap, 2 side rails that can be used for several accessories and adjust the arm rest lengthwise, exam sheet roller

• Fonctionnalité : Fauteuil équipé de 4 roulettes directionnelles à frein Ø 125 mm

Operation: Equipped with 4 directional wheels with brake Ø 125 mm

• Capacité de charge : 200 Kg en dynamique

Load capacity: Dynamic 200kg

• Dimensions : L. 1900 x l. 700 x H. de 50 à 90 cm
Longueur dossier = 900 /

Longueur assise = 480 / Longueur jambière = 600 mm

Dimensions: Length 1900 x Width 700 x Height from 50 to 90 cm

Back rest length= 900 / Seat length= 700 /

Leg cushion length= 600 mm

• En option : Cale-pieds réglage électrique ACCMULTIK01, bouton position d'urgence ACCMULTIK02, tige porte-sérum 2 crochets ACCMULTIK03, lampe lumière froide avec bras flexible de 1 m. ACCFEMINALEDN, tablette de lecture, batterie ACCBATTERIE01, paire de barrières de lit.

Options: Adjustable electric foot rest ACCMULTIK01, emergency position switch ACCMULTIK02, infusion stand with 2 hooks ACCMULTIK03, table top lamp with 1m flexible arm and fastening clamp ACCFEMINALEDN, reading tray, accumulator ACCBATTERIE01, retractable bed rails.

• ACC514 :

Protection plastique pour jambière ou assise

Plastic protection for leg rest

Coloris Colours



BLEU

LAVANDE

ANIS

ORANGE

FRAMBOISE

BEIGE

CHOCOLAT

Produits distribués par
Products distributed by

impact Santé

AVENUE DE THIERVAUX, 2 - 4802 HEUSY
WWW.IMPACTSANTE.BE

- Tête adaptée, réglable et amovible pour un très bon maintien de la nuque

Adaptable head rest that can be adjusted and removed for excellent neck support



- Sellerie en forme ergonomique très grand confort, largeur 700, classé non feu M1, 7 coloris au choix. Spécialement développée pour un confort optimum du patient (excellent maintien lombaire) : composée d'une mousse visco-élastique

Comfortable shaped upholstery with good density, width 700, M1 class, 7 colours available. Specially developed for optimal patient comfort (very good lumbar support): composed with visco-elastic foam

- Position Déclive (15°) - Proclive (10°) Position horizontale programmée, l'inclinaison s'arrête automatiquement lorsque la position est atteinte

Trendelenburg (15°) and Anti-Trendelenburg position (10°) Horizontal position programmed, inclination stops automatically when the position is reached

- Inclinaison de l'assise électrique (15°)

Inclination of the seat is electric (15°)

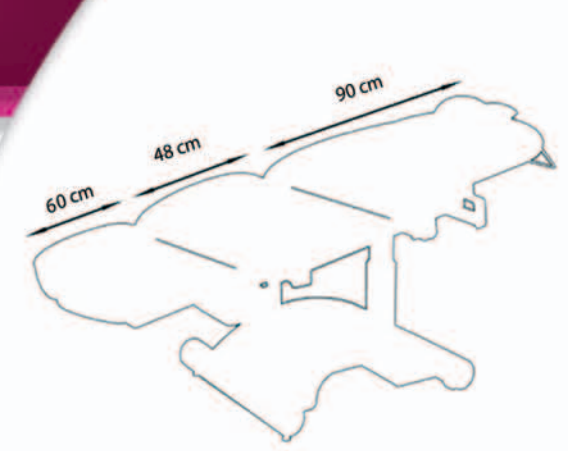

multik
Le confort longue durée

- Paire d'appui-bras montée sur rotules et réglable en profondeur et en rotation sur rail inox permettant l'adaptabilité à tous types de morphologies (450 x 160 mm)

Pair of depth and swing adjustable arm rests on stainless steel rail providing comfort to all morphological types (450 x 160 mm)

- Fauteuil équipé de 4 roulettes directionnelles à frein Ø 125 mm

Operation: Equipped with 4 directional wheels with brake Ø 125 mm

- Position entrée et sortie du fauteuil (inclinaison 10°) sur l'avant.

Entry and exit chair positions (inclination 10°)

- Bouton position d'urgence ACCMULTIK02

Emergency position switch ACCMULTIK02

- Commande : une télécommande manuelle avec fixation à droite ou à gauche du fauteuil

Control : A manual remote with fastening on the right or left

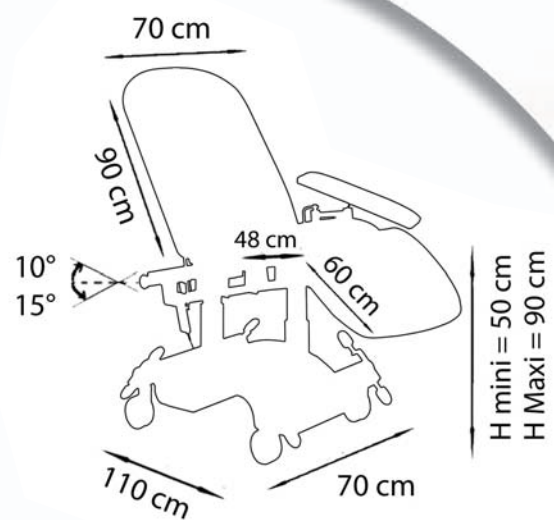

impact Santé

AVENUE DE THIÉVAUX, 2 - 4802 HEUSY
WWW.IMPACTSANTE.BE

Ergonomie
Ergonomic

Hygiène
Hygiene

Adaptabilité
Adaptability

Confort
Comfort

